

ソニー生命カップ第44回全国レディーステニス大会 富山県大会

令和4年9月14・15日

於 岩瀬スポーツ公園

* 8ゲームズプロセット(8-8タイブレーク・ノーアドバンテージスコアリング方式)

準決勝から2タイブレークセット(ノーアドバンテージスコアリング方式) ファイナルセット(1OP) マッチタイブレーク

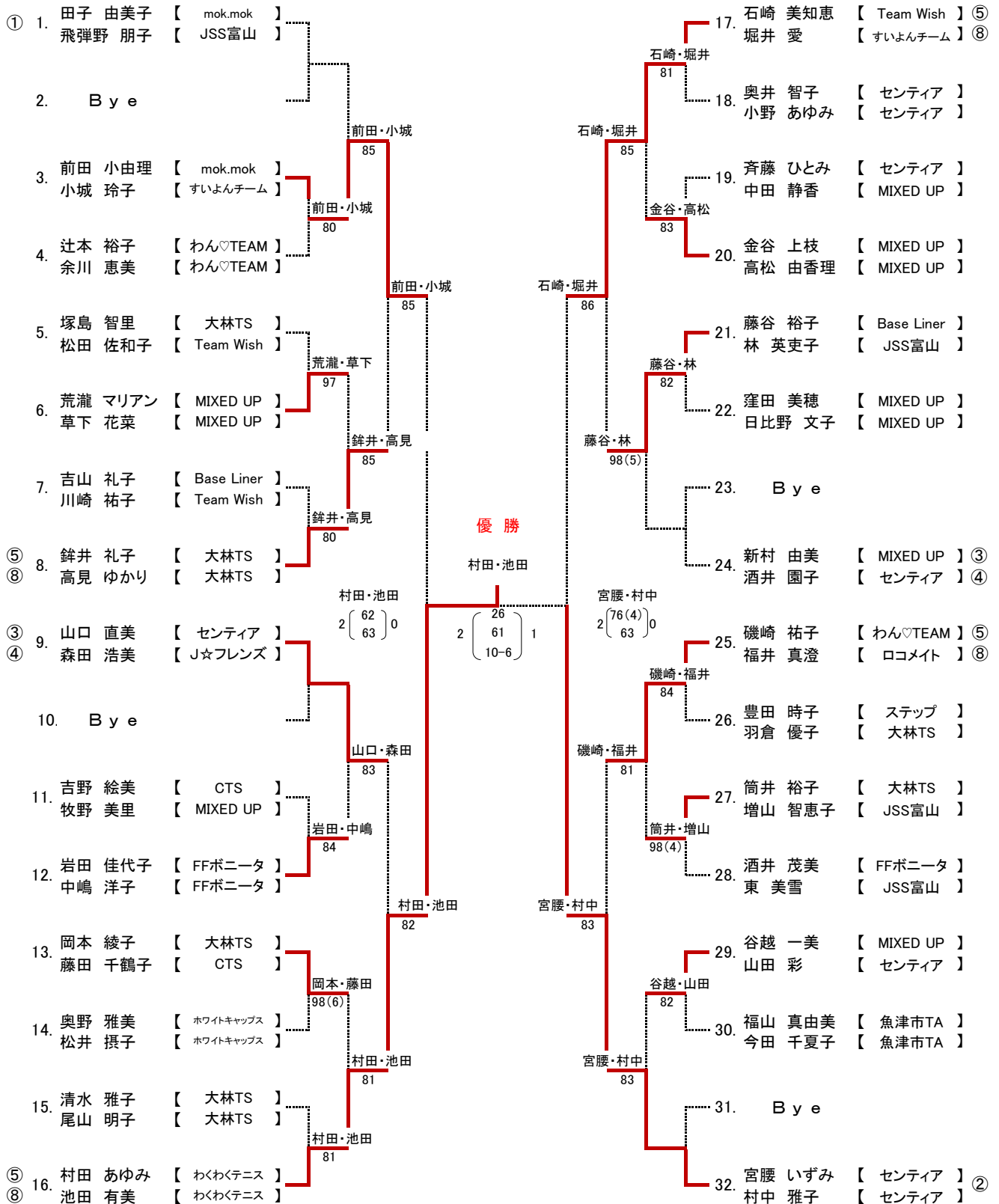

ソニー生命カップ第44回全国レディーステニス大会 富山県大会

令和4年9月15日
於 岩瀬スポーツ公園

順位決定戦

<3位決定戦>

* 2タイブレークセット(ノーアドバンテージスコアリング方式)ファイナルセット(10P)マッチタイブレーク

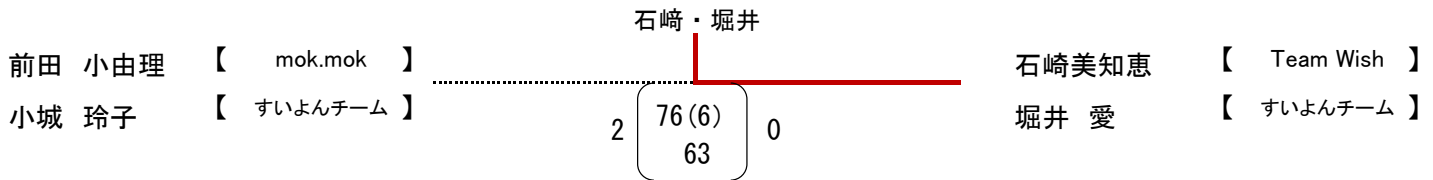

<5~8位決定トーナメント>

* 1セットマッチ(ノーアドバンテージスコアリング方式)

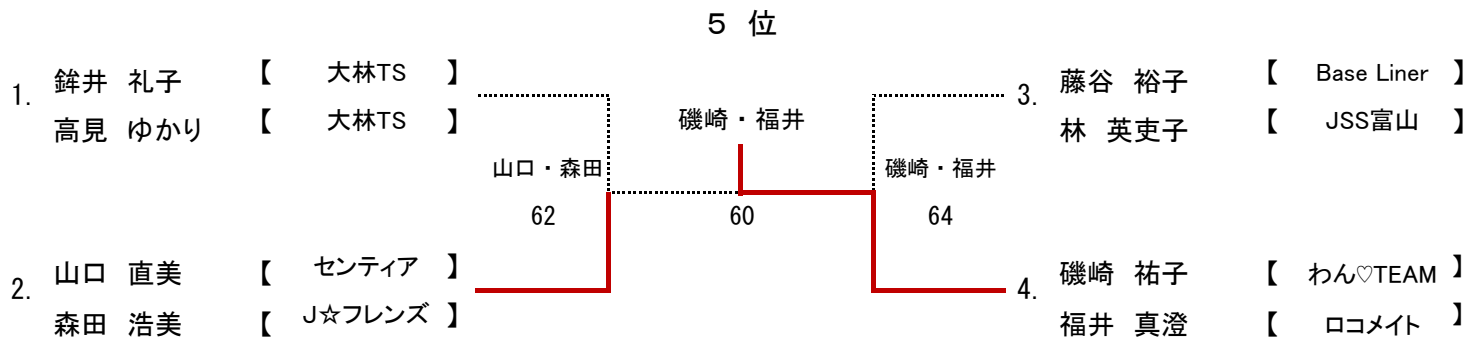

<7位決定戦>

* 1セットマッチ(ノーアドバンテージスコアリング方式)

